



conoscere
comunicare
documentare

SST nasce nel 1999 da un gruppo di tecnici già operanti da 20 anni nel settore dell'ingegneria del supporto logistico (ILS - Integrated Logistic Support), in particolare orientati nei settori:

- Meccanica
- Automazione
- Automotive
- Macchine agricole

Nel tempo si sono integrati i servizi tradizionali (redazione, corsi, traduzioni, stampa e distribuzione) allo sviluppo di piattaforme dedicate alla gestione / distribuzione della documentazione, utilizzando tutti i supporti resi disponibili dalla tecnologia più recente, trasformando la documentazione dal formato cartaceo ai formati consentiti dai nuovi strumenti di comunicazione.

Ai tecnici senior sono affiancate risorse giovani che portano all'azienda la freschezza di nuove idee, le conoscenze dei nuovi strumenti e la disponibilità alla crescita professionale a fianco del proprio "tutor".

SST si avvale di redattori, traduttori ed interpreti tecnici interni e freelance, ciascuno caratterizzato dalla doppia professionalità, nello specifico settore di appartenenza e in quello della comunicazione / documentazione.

OBIETTIVI

La Mission

- Supportare il Cliente per le attività accessorie al prodotto, in tutte le fasi della sua vita
- Garantire al Cliente:

Risparmio

Ottimizzazione dei costi di generazione dei documenti.

Immagine

Creazione di documenti personalizzati e conformi alle esigenze del Cliente finale.

Qualità

Rispetto delle normative aziendali e di legge, creazione delle procedure.

Assistenza

Supporto in ogni fase dello sviluppo del progetto documentazione.

Consulenza

Gestione della documentazione, aggiornamento in funzione dell'evoluzione del prodotto e della legislazione afferente.

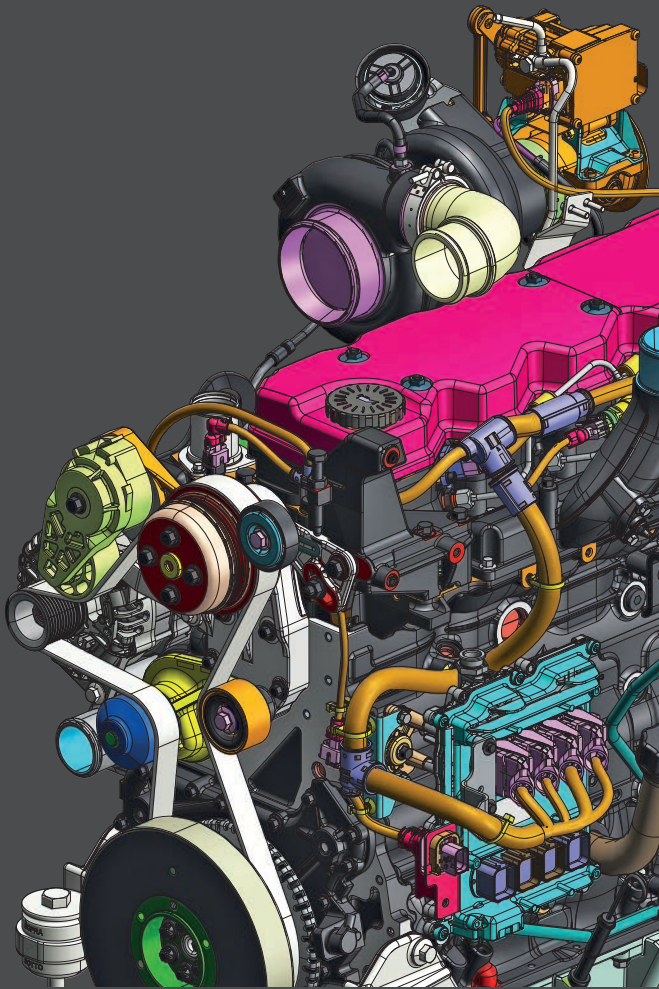

PROGETTI INTEGRATI

Analisi del rischio ▶

▼ Fascicolo tecnico

▼ Rischi residui

Specifica documentazione ▶

▼ Immagine coordinata aziendale

▼ Stile e contenuti dei documenti

▼ Realizzazione sistemi XML

▼ Traduzione

Redazione ▶

▼ Manuali uso

▼ Manuali manutenzione

▼ Manuali software

▼ Cataloghi ricambi

Addestramento

▼ Corsi

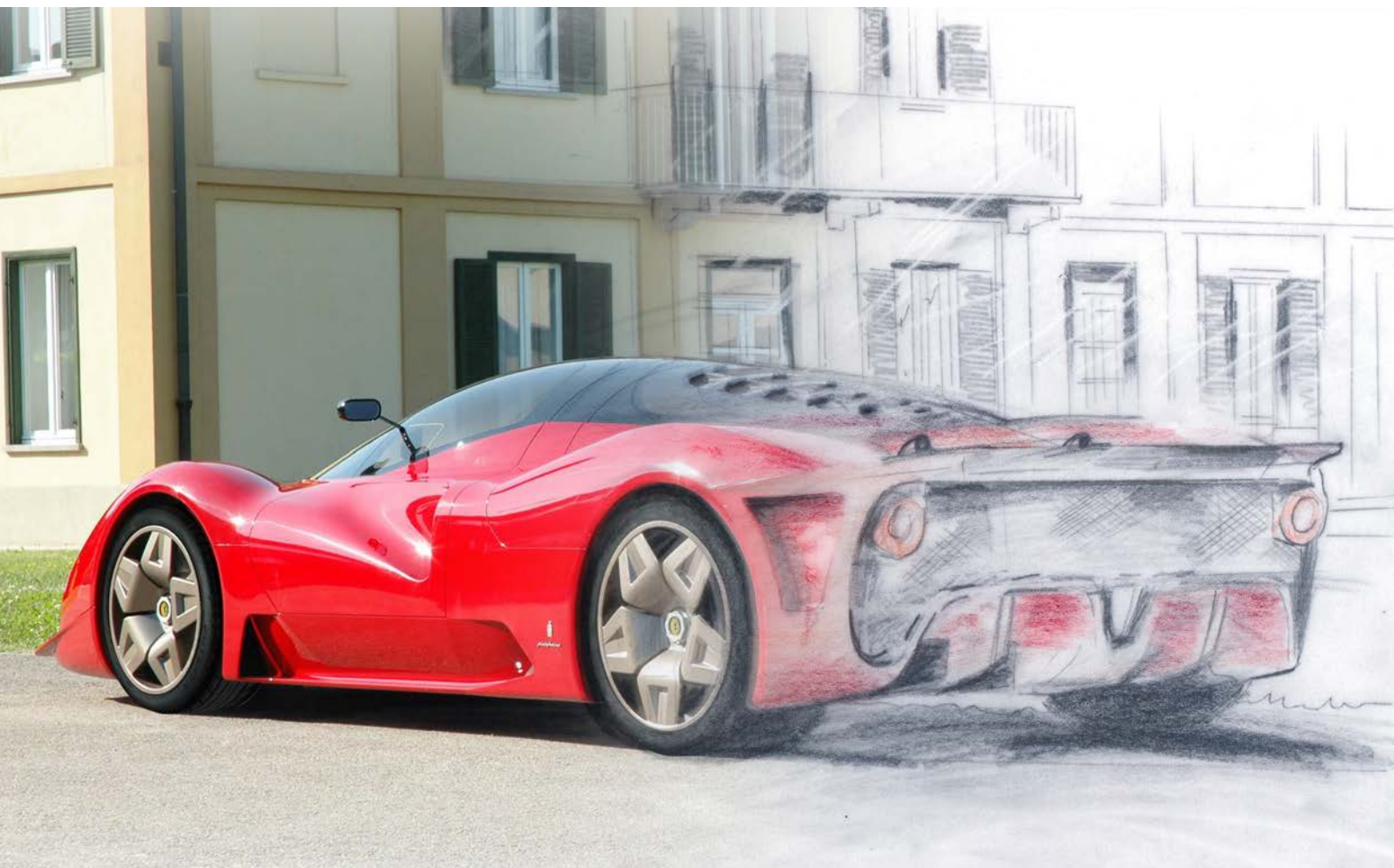

SST può indifferentemente fornire un servizio puntuale e mirato, relativo alle specifiche esigenze del Cliente, oppure affrontare il “progetto documentale” nel suo insieme, acquisendo l’intera gestione del settore documentazione aziendale.



DOCUMENTAZIONE

- Manuali di installazione
- Manuali di uso
- Guide rapide
- Manuali di manutenzione
- Documentazione software
- Cataloghi ricambi
- Procedure interne aziendali
- Corsi di addestramento
- Traduzione

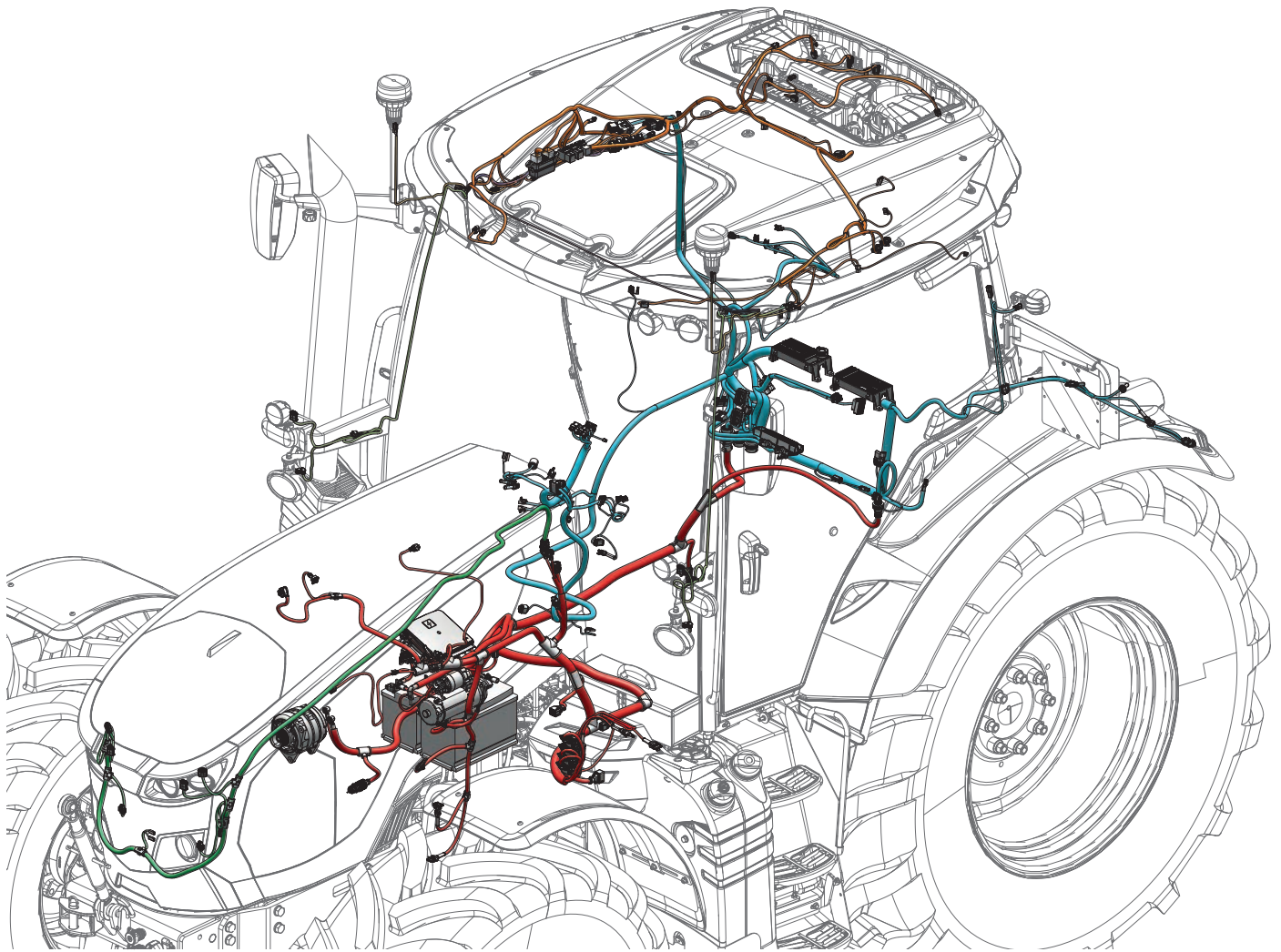

Documentare un prodotto non è solo un obbligo sancito da normative internazionali, ma uno strumento di immagine aziendale e di riduzione dei costi di post produzione.

Una documentazione completa, chiara e distribuita su più piattaforme di fruizione consente una importante riduzione dei costi e diventa un elemento importante nella valutazione del prodotto da parte del mercato, in particolare se internazionale.

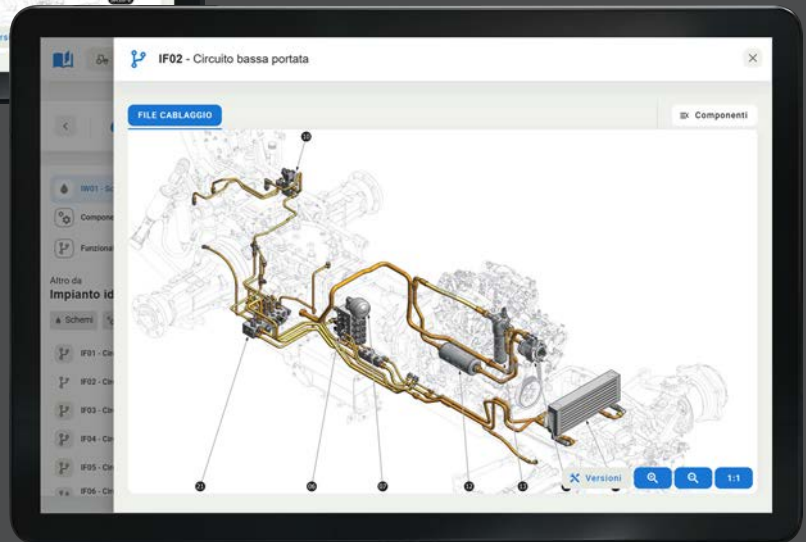
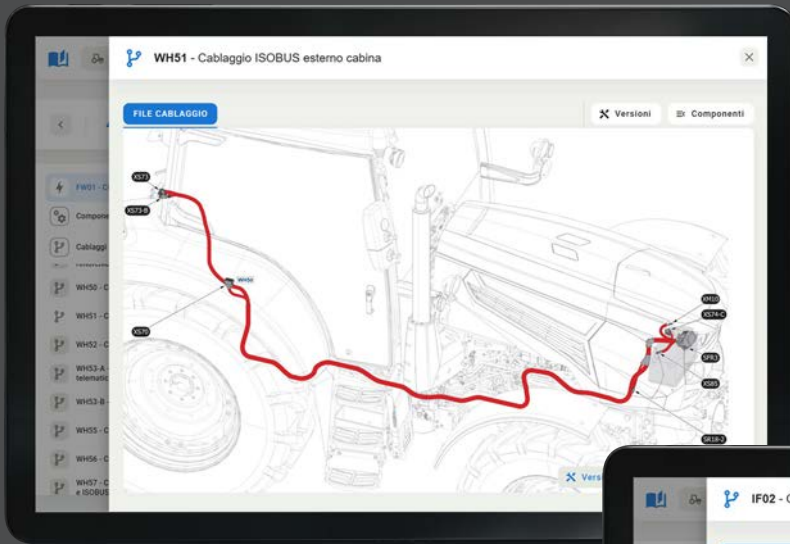

ITD (Interactive Technical Documentation)

Nel mondo dell'industria, l'accesso rapido e intuitivo alle informazioni tecniche è un fattore chiave per l'efficienza operativa e la riduzione dei tempi di fermo macchina.

La nostra Piattaforma di Manuali Interattivi nasce per rispondere a questo tipo di esigenze,

offrendo una soluzione digitale avanzata per la gestione della documentazione tecnica.

Con il nostro sistema, ogni documento diventa una risorsa digitale dinamica, sempre disponibile, aggiornata e facile da consultare.

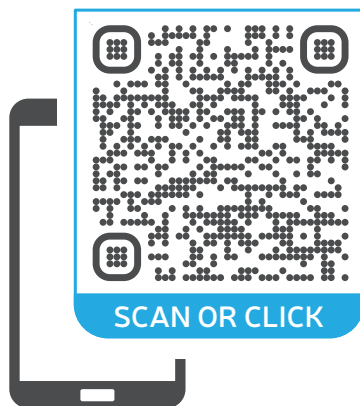

La nostra webapp è progettata per tutte le aziende che producono macchine e attrezzature e che vogliono migliorare la gestione della documentazione tecnica:

- Costruttori di macchinari industriali
- Aziende di produzione e assemblaggio
- Settore automotive e mecatronica
- Impianti e attrezzature per l'edilizia e il movimento terra
- Produttori di impianti e linee di produzione

I vantaggi per le aziende:

- Innovazione e competitività con un servizio all'avanguardia
- Accesso immediato, ovunque e da qualsiasi dispositivo
- Arricchimento multimediale, con immagini, video, schemi interattivi e istruzioni animate
- Connessione ad altri sistemi aziendali per creare un hub integrato e ottimizzare il supporto tecnico
- Maggiore efficienza e riduzione del tempo per la ricerca di informazioni
- Supporto tecnico migliorato grazie all'assistenza più veloce e precisa
- Manuali sempre aggiornati, senza necessità di ristampe o distribuzioni cartacee
- Riduzione dei costi di stampa e gestione per una migliore efficienza aziendale

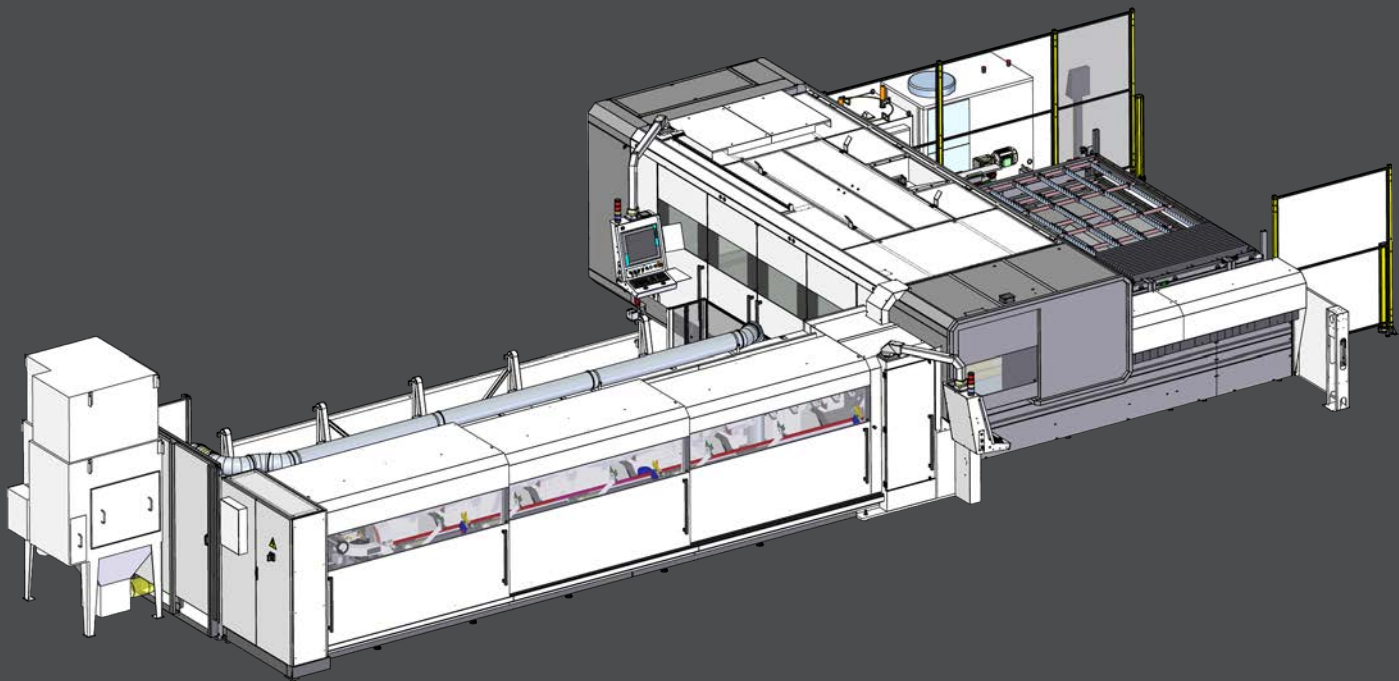

CONSULENZA

Prodotto

Valutazione del ciclo di vita (LCA - Life Cycle Assessment) Norme ISO 14040 e 14044:

- Fattori di ingresso (componenti di preproduzione)
- Impatto ambientale
- Ciclo di vita (componenti di produzione, distribuzione, scarichi, rifiuti, uso, manutenzione)
- Fine ciclo (demolizione e smaltimento)



Direttiva e nuovo Regolamento Macchine

Redazione del fascicolo tecnico e supporto alla progettazione per la riduzione dei rischi.

Sistemi di Gestione Ambiente, Energia, Qualità e Sicurezza

- Supporto al raggiungimento e rinnovo delle certificazioni secondo gli schemi ISO 14001, 50001, 9001, 45001
- Gap Analysis
- Analisi del contesto
- Supporto nella predisposizione del sistema, procedure, registrazioni
- Audit di preparazione alla certificazione o alla sorveglianza
- Assistenza durante l'audit dell'ente di certificazione
- Supporto per il mantenimento del sistema



CORSI DI FORMAZIONE

I corsi di formazione su misura offrono l'opportunità di potenziare le competenze e le conoscenze del personale, garantendo una maggiore produttività e soddisfazione sul posto di lavoro.

La stretta collaborazione con i clienti consente di identificare le aree di sviluppo chiave e creare corsi personalizzati che soddisfino le esigenze specifiche.



La formazione è la chiave per lo sviluppo e il successo del team.

Corsi su misura

Corsi progettati appositamente per soddisfare le esigenze dell'azienda e del settore specifico.

Addestramento in aula

Sessioni di formazione interattive e coinvolgenti condotte da esperti del settore.

E-Learning

Corsi online accessibili in qualsiasi momento, per massimizzare la flessibilità e l'efficienza della formazione.

Valutazione finale

Valutazione delle competenze e dei risultati per garantire il successo del programma di formazione.

Qualora le esigenze del Cliente siano circoscritte a semplici fasi del processo documentale, SST può fornire un servizio puntuale e mirato, garantendo la stessa qualità dei progetti integrati.

Grafica

A partire dai file di progetto 2D o 3D, da report fotografici o da grafiche tradizionali, è possibile realizzare tavole prospettiche, esplosi, tavole per cataloghi ricambi, rendering e animazioni, per ogni tipo di documentazione, catalogo o prodotto promozionale, anche interattivo, nell'ambito di un progetto multimediale.

Sono utilizzati i più diffusi software grafici e di gestione 2D e 3D, in particolare Solid Edge, SolidWorks, Autocad, Inventor, Rhinoceros, ThinkDesign, Creo, Catia, Photoshop, Illustrator.

Traduzioni

SST garantisce traduttori freelance tecnici madrelingua, in stretta collaborazione da anni, ciascuno impiegato nel suo specifico campo di specializzazione.

- Madrelingua: miglior costruzione grammaticale del materiale tradotto
- Tecnico: utilizzo appropriato dei termini tecnici e comprensione dell'argomento trattato

Per ogni Cliente viene realizzato (se ancora non esistente) un glossario personalizzato, e le traduzioni sono gestite con strumenti CAT di ultima generazione, garantendo nel tempo un alto grado di riduzione dei costi di traduzione. Le traduzioni sono controllate sia a livello tecnico che editoriale, e finalizzate in funzione delle esigenze del Cliente.

Altri servizi in lingua:

- Interpretariato (convention, presentazioni, corsi, incontri con clienti, ecc.)

SERVIZI

Editoria (DTP)

Il DTP (Desktop Publishing) è lo strumento che consente di creare, impaginare e generare un progetto editoriale.

- Impaginazione tradizionale (Word, InDesign, Framemaker, ecc.) in funzione delle richieste del Cliente
- Utilizzo di strumenti avanzati di memorizzazione (editor XML) per una gestione più efficace dei contenuti

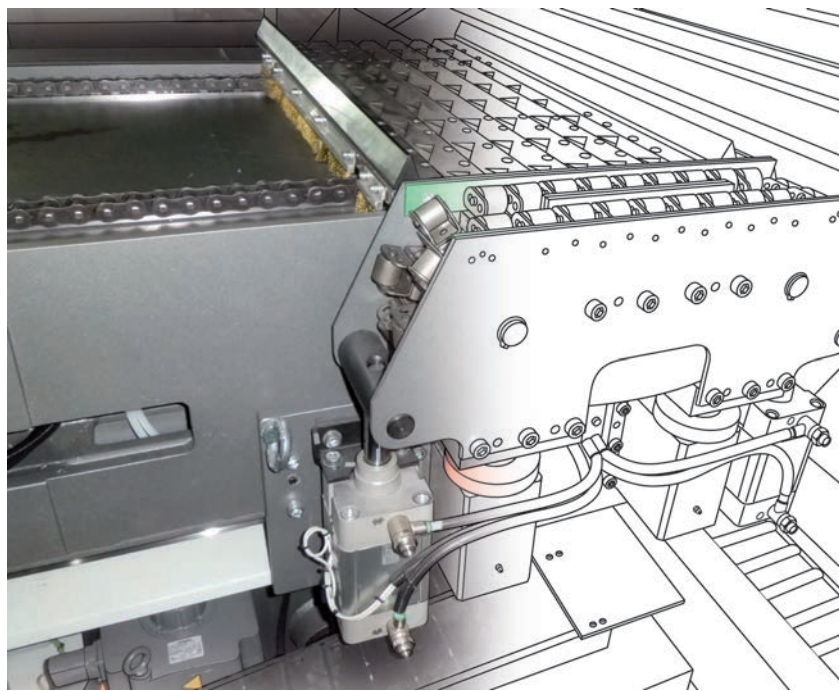
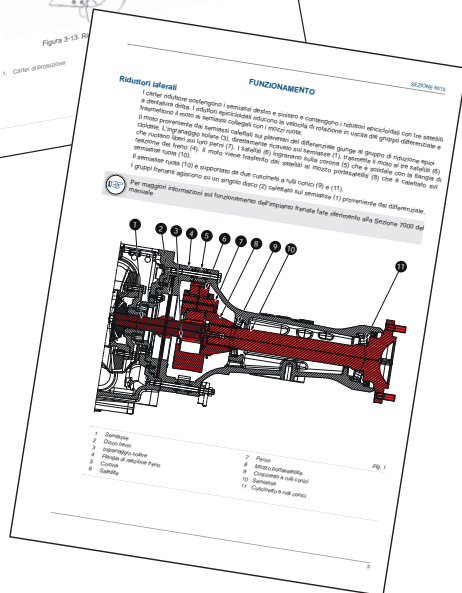
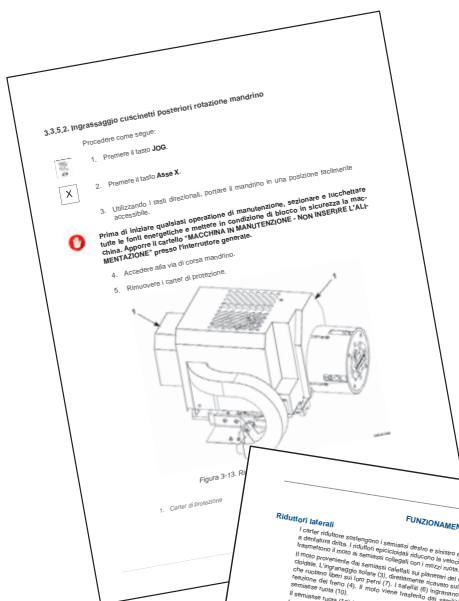

Stampa

Nonostante le nuove metodiche di trasmissione delle informazioni utilizzino strumenti multimediali sempre più performanti, l'impiego della carta stampata rimane ancora uno dei metodi più utilizzati.

Grazie ad accordi di collaborazione sfociati nel tempo in una effettiva partnership tra aziende, è possibile proporre la stampa sia come servizio integrato nel progetto di documentazione del Cliente, sia come servizio dedicato.

Può essere fornita ogni tipologia di stampa, offset o digitale di piccolo e grande formato, su sistemi espositivi, per allestimenti fieristici, packaging, show room, ecc.



REALTÀ AUMENTATA (AR / XR)

Le tecnologie AR / XR consentono ai tecnici esperti di fornire assistenza in tempo reale agli operatori sul campo in luoghi remoti o in ambienti critici come aree pericolose e siti industriali.

Queste soluzioni consentono di aumentare la produttività, migliorare la qualità dei processi e massimizzare la sicurezza.



Con la realtà aumentata, tramite occhiali, visori indossabili o semplicemente uno smartphone è possibile avere:

- Collaborazione visiva: consentire a un tecnico esperto da remoto di vedere ciò che vede l'operatore sul campo
- Guida interattiva: un tecnico esperto da remoto può sovrapporre indicazioni, procedure, diagrammi e altre informazioni nel campo visivo dell'operatore
- Accesso a informazioni in tempo reale: un tecnico esperto da remoto può accedere a informazioni aggiuntive e a dati in tempo reale che possono essere sovrapposti al campo visivo dell'operatore
- Formazione e apprendimento rapido per gli operatori sul campo

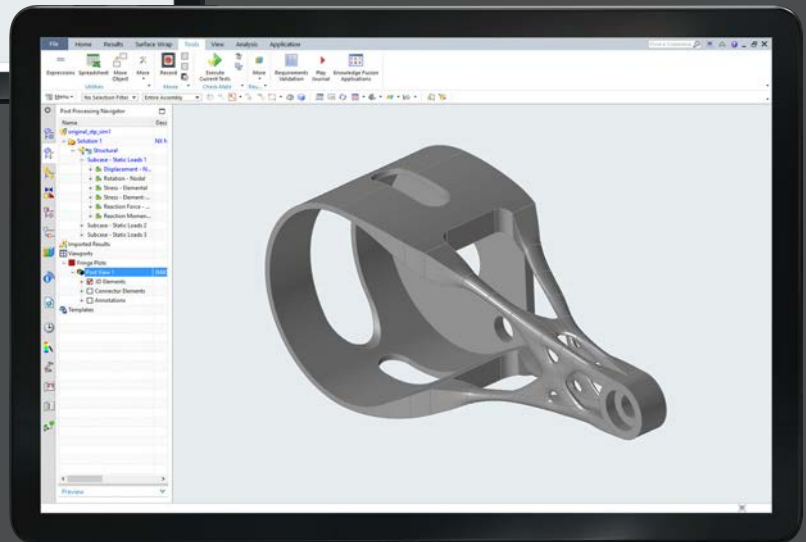
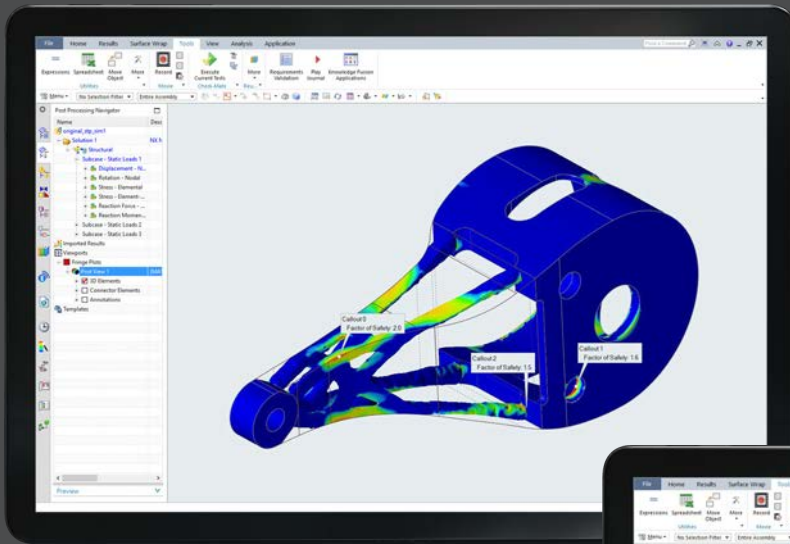

PROGETTAZIONE CAE

SST fornisce differenti servizi nell'ambito della progettazione CAE (Computer Aided Engineering) con lo scopo di supportare i propri clienti nelle varie fasi di sviluppo del prodotto

ottimizzando tempi e costi della progettazione, migliorando al tempo stesso la prestazione dei prodotti finali.

CAD 2D / 3D

Semplifica e velocizza le fasi iniziali della progettazione e di prototipazione permettendo la creazione di singole parti e assiemi complessi per valutare il design prima della produzione del componente.

FEM (Finite Element Method)

Permette un'accurata analisi del comportamento strutturale di un componente o di un sistema meccanico prima che questo venga messo in produzione.

Ottimizzazione Topologica

Permette il calcolo della geometria ottimale di un componente sulla base dei carichi e dei vincoli a cui è sottoposto.

Con la combinazione di questi strumenti è possibile ottenere:

- Progettazione / prototipazione veloce e accurata
- Riduzione dei cicli di progetto iterativi
- Migliori prestazioni
- Riduzione delle masse
- Design innovativi
- Riduzione dei costi di produzione



SST S.r.l.

sede legale, amministrativa e uffici

Strada Basse di Dora, 42 - 10146 Torino

tel +39 011 7732135

fax +39 011 7504721

sede operativa

Via Fortunato Zeni, 8 - 38068 Rovereto (TN)

c/o Polo di Meccatronica di Rovereto - Corpo C

tel +39 0464 443380

www.sst.to.it

commerciale@sst.to.it

P.IVA IT 07825590016